

カスタムデザインミラー (L判用)

- クライアント:
 - 営業担当:
 - 制作担当:
 - 受注番号:
 - 納期: 2025年00月00日
 - ロット:
 - デザインサイズ: W00mm
 - 刷り色: 1C
 - 刷り位置: 図参照
- 版下原寸サイズ

シルク用

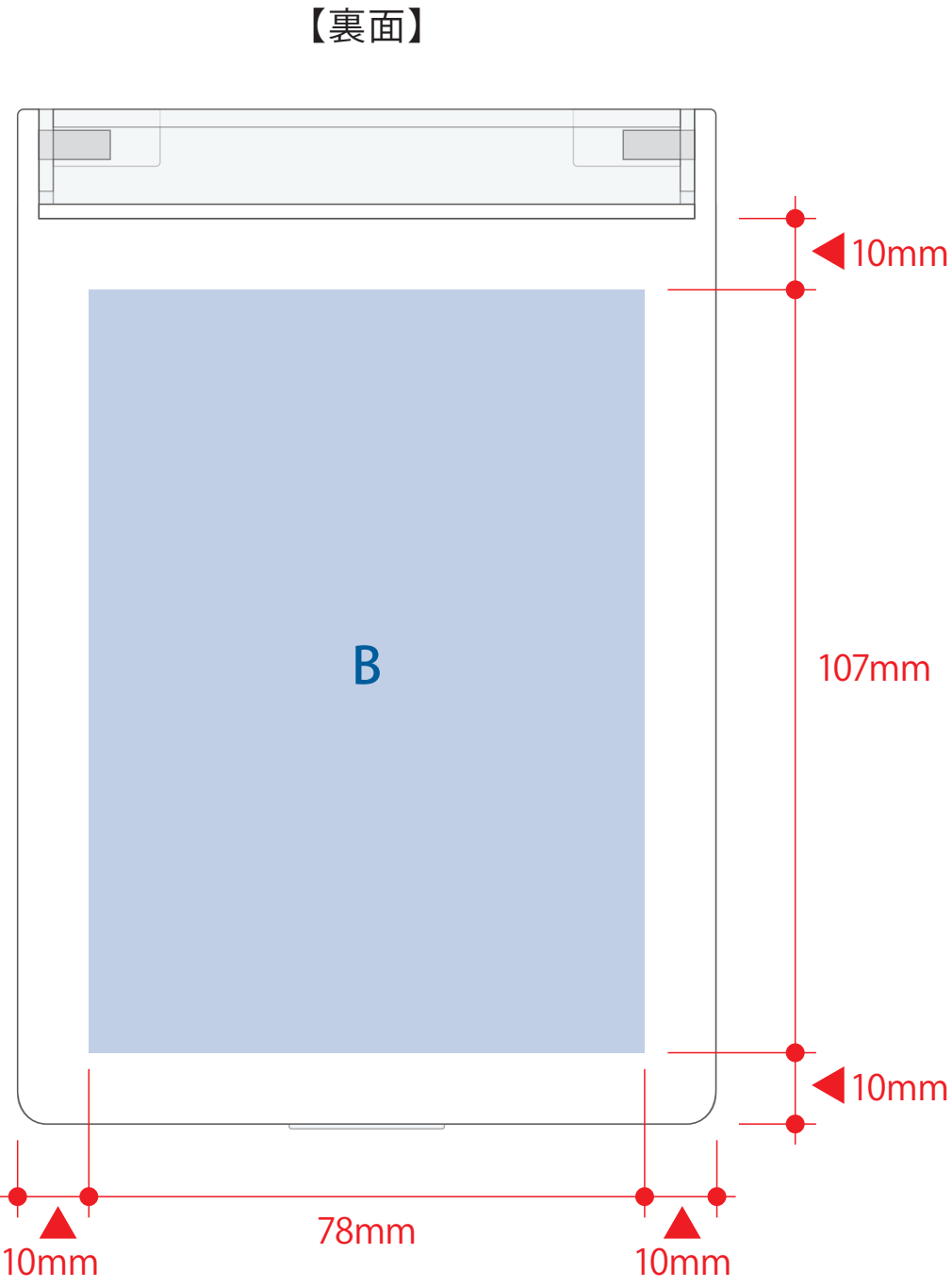
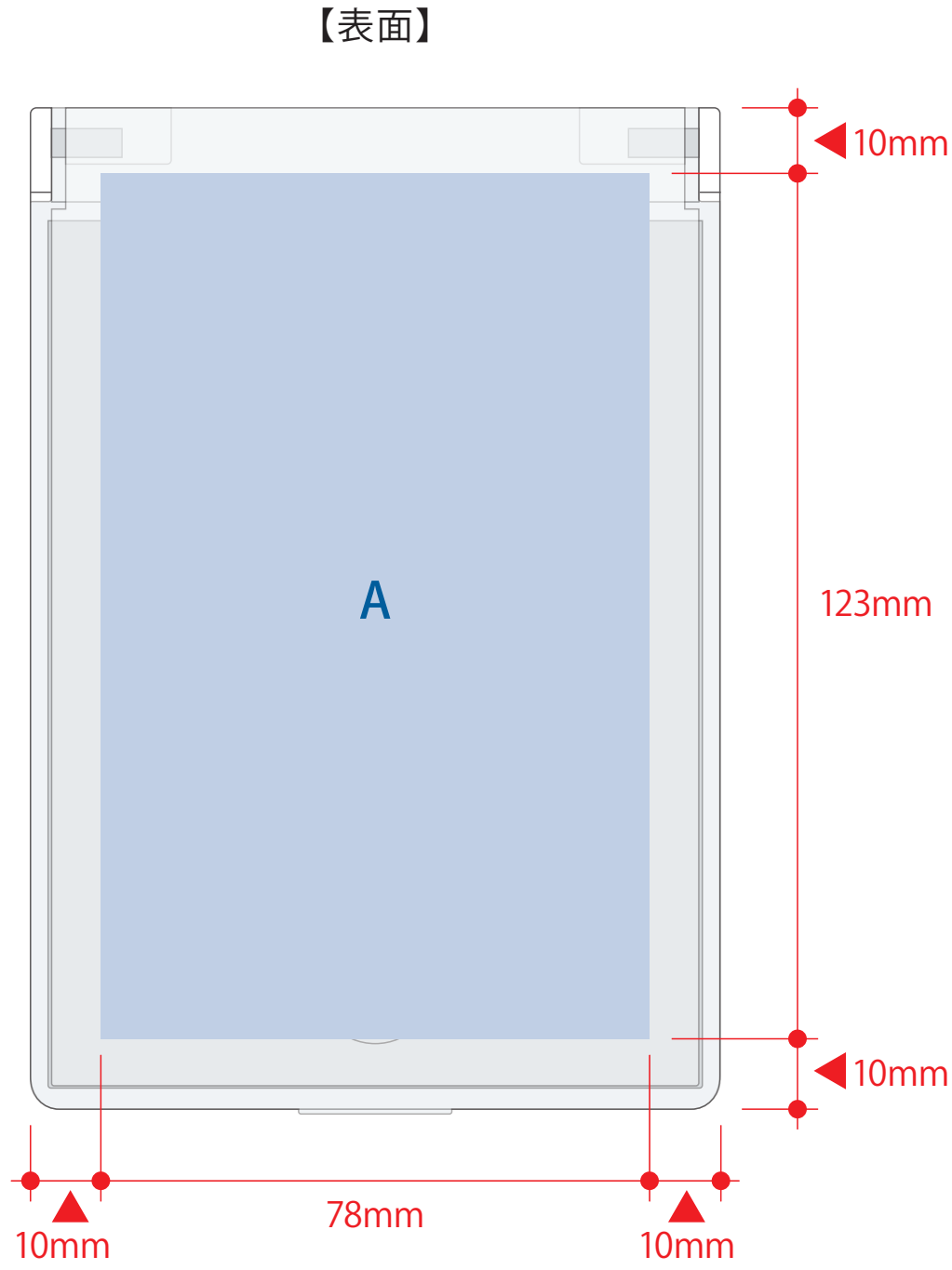

シルク用

デザインスペース: A/W78×H123 (mm)、B/W78×H107 (mm)
 ■シルク印刷 最大範囲: A/W78×H123 (mm)、B/W78×H107 (mm)

インクジェット用

- 水色点線=セーフティゾーン(内側/3mm ずつ)
- ※切れてはいけないロゴ・文字・絵柄等は点線内に収めて作成してください。
- グレー部分=塗り足し5mm

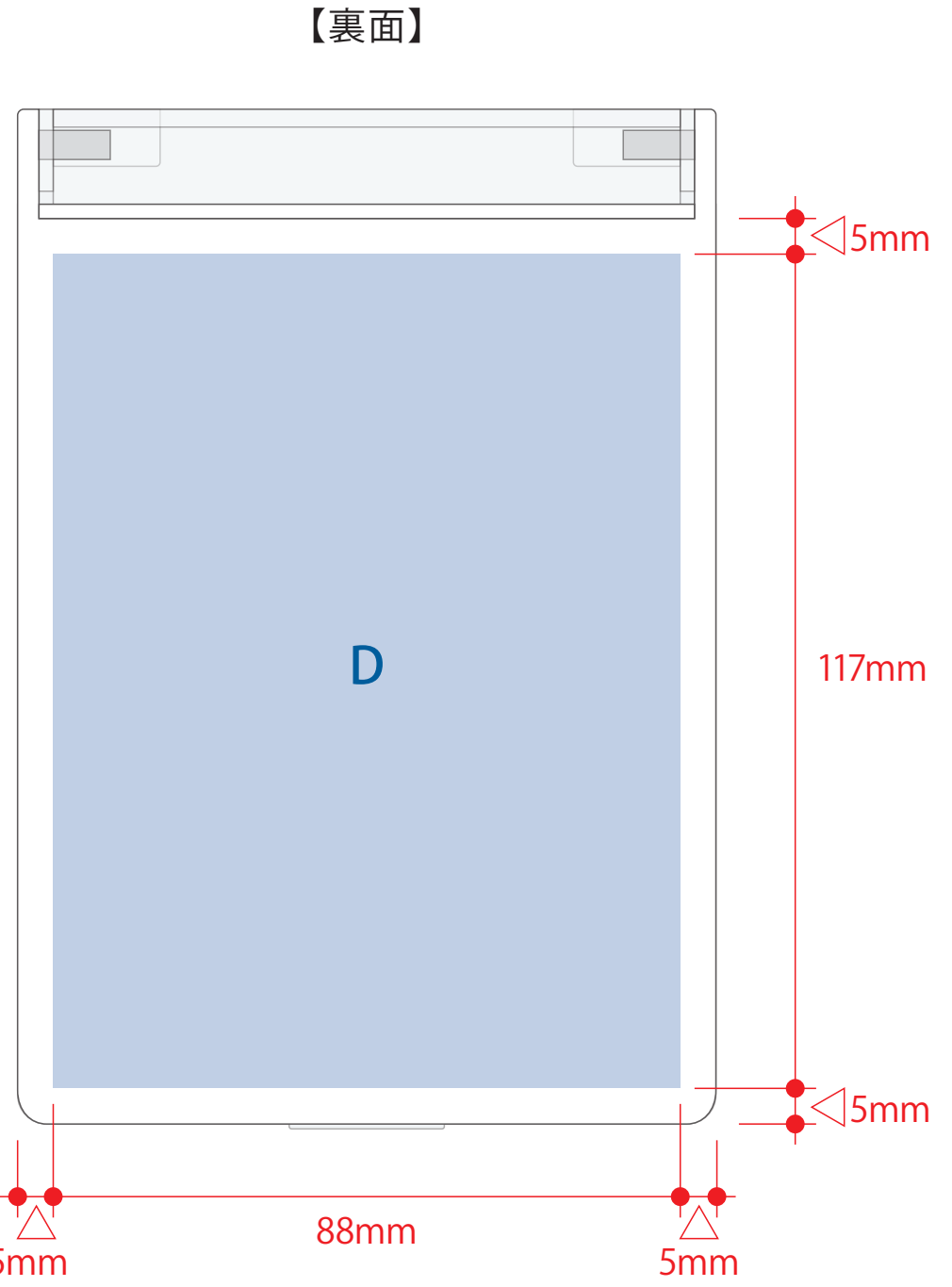
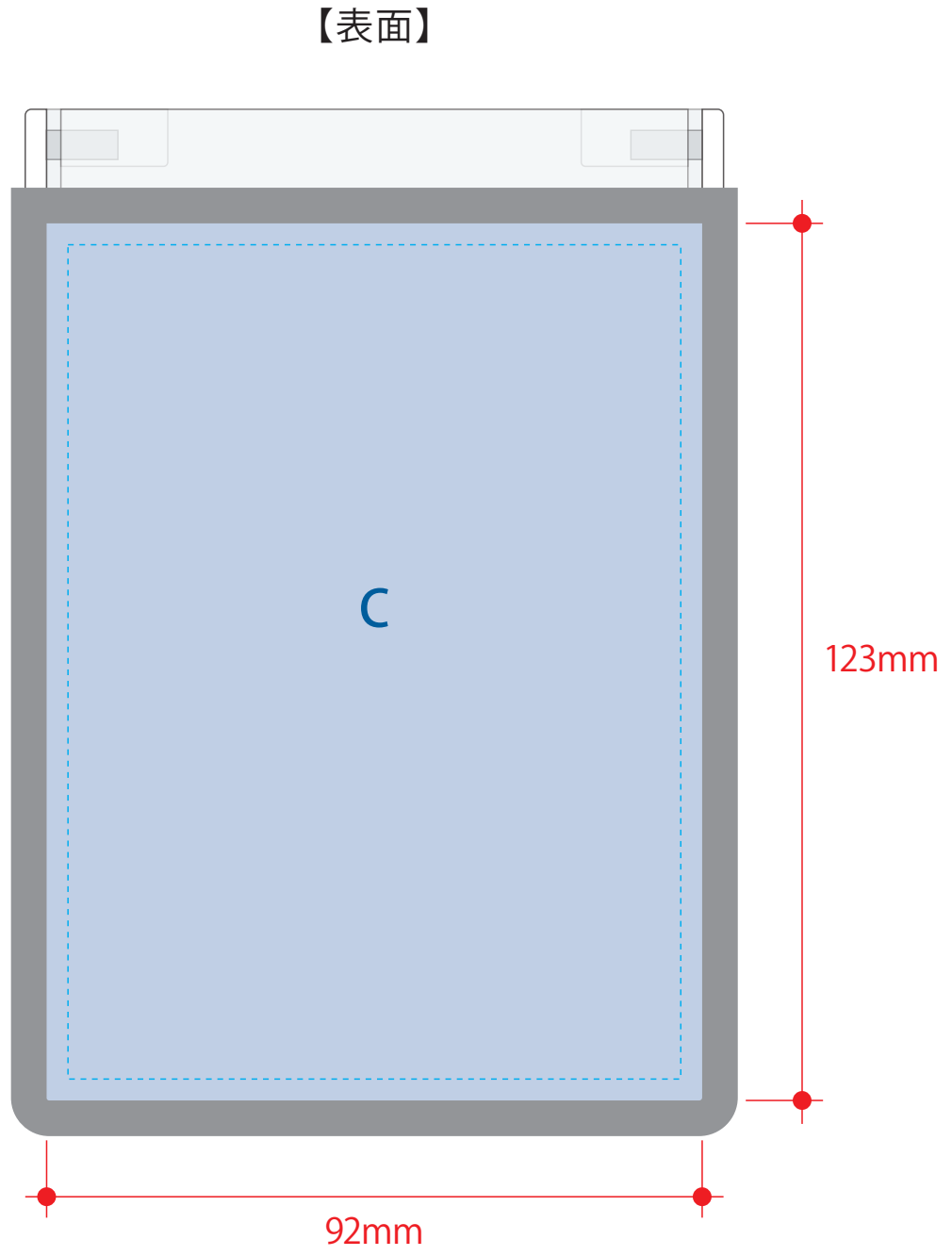

インクジェット用

デザインスペース: C/W92×H123 (mm)、D/W88×H117 (mm)
 ■インクジェット印刷 最大範囲: C/W92×H123 (mm)、D/W88×H117 (mm)

- 制作上の注意点
- デザインサイズレイアウトの枚数を必ず指定してください。
 - 刷り色のPANTONE色指定は必須のチップで指定下さい。(フルカラーの場合は指定不要)
 - ※黒・白・金・銀はチップで指定はできません。
 - ※刷り色の指定は、裏レイアウトに。
 - ※表示事項/刷り色の部分に「白」に記入下さい。
 - 刷り位置・寸法はレイアウト位置に合わせて調整して下さい。
 - プリントは点線部分、糊付けの刷り範囲(■)以内にお願います。(ドットの複製、又はデザインにのみ印刷が多い場合、糊が乾く場合等、調整が必要な場合がございます。)
 - セーフティゾーン(---)切れてはいけないロゴ・文字・絵柄等は点線内に収めて作成してください。
 - 塗り足し(■)全面に糊料や下地が入る場合は、5mmずつ塗り足しを付けてください。
 - 細かい文字などは素材の解像度が上がり、つぶれてしまう場合がございます。
 - ドット素材のカラーにより、印刷色の仕上がりが若干変わる場合がございます。
 - ※画像ファイルも使用の際の注意
 - 必ず300dpiの解像度の画像データもレイアウトして下さい。
 - 画像データは別途添付して下さい。(pdfデータにリンクしたもの)